

AC 大流量三点式气源处理件

• 订购代码

AC	900	S	15	D	P
规格代号 AC过滤器+调压器 +过滤器	系列代号 900系列	杯罩材质 空白: 铝合金 S: 聚碳酸酯 J: 防护罩	接管口径 15: G1 1/2" 20: G2"	排水方式 空白: 压差式排水 D: 自动排水 M: 手动排水	杯子安装方式 空白: 螺纹 P: 卡扣



图形符号

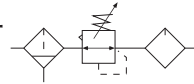

• 技术参数

型号	AC900-15	AC900S-15	AC900-20	AC900S-20
接管口径G	1 1/2"		2"	
压力表接管口径G	1/4"			
工作介质	压缩空气			
使用压力范围MPa	0.15~0.85			
使用温度范围°C	-10~60			
过滤精度	5μm 或 40μm			
杯子材质	聚碳酸酯、压铸铝			

• 内部结构

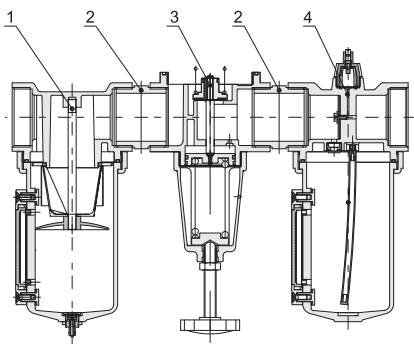

• 外形尺寸

AC900-15、20

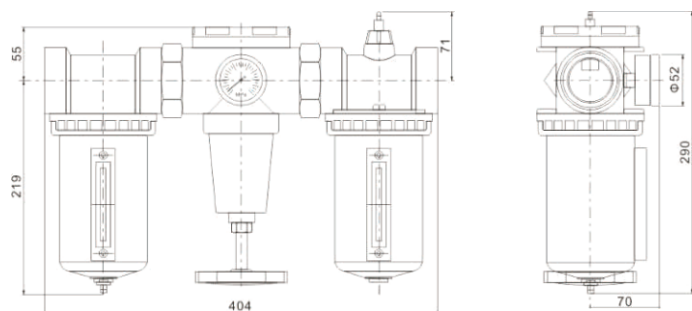

序号	名称
1	AF900过滤器
2	连接块
3	AR900调压器
4	AL900油雾器